

ترجمه کتاب

الکترونیک قدرت

دنیل هارت

همراه با ۱۰۰ مثال حل شده و سی دی شبیه سازی

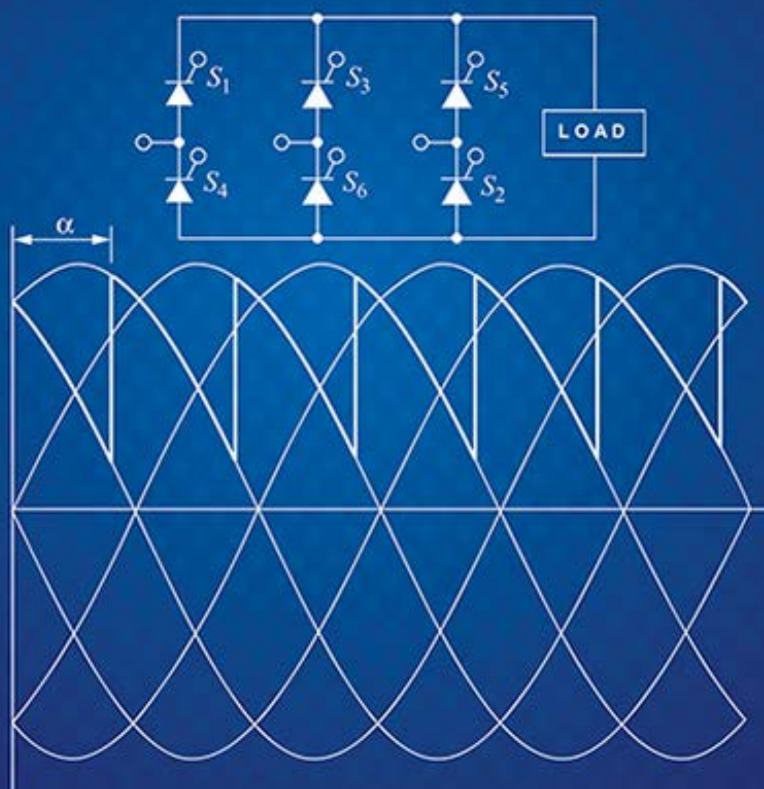

مترجم

حسن مسعودی

فهرست مطالب

فصل اول: مقدمه ۱

- ۱-۱- الکترونیک قدرت ۱
- ۱-۲- طبقه‌بندی مبدل‌ها ۱
- ۱-۳- مفاهیم الکترونیک قدرت ۳
- ۱-۴- کلیدهای الکترونیکی ۶
 - دیود ۶
 - تریستور ۷
 - ترانزیستور ۹
 - ۱-۵- انتخاب کلید ۱۱
 - ۱-۶- نرم‌افزار Spice, PSpice, Capture ۱۳
 - ۱-۷- کلیدها در PSpice ۱۴
 - کلید کنترل‌شده با ولتاژ ۱۴
 - ترانزیستورها ۱۷
 - دیودها ۱۸
 - تریستورها (SCRs) ۱۸
 - مشکل همگرایی در PSpice ۱۹
 - مسائل ۲۰

فصل دوم: محاسبات توان ۲۱

- ۲-۱- مقدمه ۲۱
- ۲-۲- توان و انرژی ۲۱
 - توان لحظه‌ای ۲۱
 - انرژی ۲۲

۲۲	توان متوسط
۲۵	۳-۲- سلف و خازن
۲۷	۴-۲- بازیابی انرژی
۳۳	۵-۲- مقدار مؤثر: RMS
۴۱	۶-۲- توان ظاهری و ضریب توان
۴۱	توان ظاهری S
۴۱	ضریب توان
۴۱	۷-۲- محاسبات توان برای مدارهای AC سینوسی
۴۳	۸-۲- محاسبات توان برای شکل موج‌های متناوب غیر سینوسی
۴۳	سری فوریه
۴۴	توان متوسط
۴۵	منبع غیر سینوسی و بار خطی
۴۶	منبع سینوسی و بار غیر خطی
۴۹	۹-۲- محاسبات توان با استفاده از PSpice
۵۶	۱۰-۲- خلاصه
۵۷	مسائل

۶۳ فصل سوم: یکسوساز نیم موج

۶۳	۱-۳- مقدمه
۶۳	۲-۳- بار مقاومتی
۶۳	ایجاد یک مؤلفه DC توسط کلید الکترونیکی
۶۵	۳-۳- بار مقاومتی - سلفی
۷۰	۴-۳- شبیه‌سازی با PSpice
۷۰	استفاده از نرم‌افزار شبیه‌سازی برای محاسبات عددی
۷۴	۵-۳- بار منبع RL
۷۴	تغذیه توان منبع DC از یک منبع AC
۷۷	۶-۳- بار منبع سلفی

۷۷	استفاده از سلف جهت محدود کردن جریان
۷۹	۷-۳- دیود هرزگرد
۷۹	ایجاد جریان DC
۸۴	کاهش هارمونیک‌های جریان بار
۸۶	۸-۳- یکسوساز نیم‌موج با فیلتر خازن
۸۶	ایجاد ولتاژ DC از منبع AC
۹۲	۹-۳- یکسوساز نیم‌موج کنترل‌شده
۹۲	بار مقاومتی
۹۴	بار RL
۹۷	بار منبع RL
۹۹	۱۰-۳- راه‌حل‌های PSpice برای یکسوسازهای کنترل‌شده
۹۹	مدل‌سازی SCR در PSpice
۱۰۱	۱۱-۳- کموتاسیون
۱۰۱	تأثیر اندوکتانس منبع
۱۰۳	۱۲-۳- خلاصه
۱۰۴	مسائل

۱۱۱ فصل چهارم: یکسوساز تمام‌موج

۱۱۱	۱-۴- مقدمه
۱۱۱	۲-۴- یکسوساز تمام‌موج تک‌فاز
۱۱۱	یکسوساز پل
۱۱۳	یکسوساز با ترانس سر وسط
۱۱۵	بار مقاومتی
۱۱۵	بار RL
۱۱۸	هارمونیک‌های منبع
۱۱۹	شبیه‌سازی با PSpice
۱۲۰	بار منبع RL

۱۲۳	خازن فیلتر خروجی
۱۲۵	دو برابر کننده ولتاژ
۱۲۶	فیلتر LC خروجی
۱۳۱	۳-۴- یکسوساز تمام موج کنترل شده
۱۳۲	بار مقاومتی
۱۳۳	بار RL با جریان ناپیوسته
۱۳۶	بار RL با جریان پیوسته
۱۳۹	شبیه سازی یکسوساز تمام پل کنترل شده با PSpice
۱۴۰	یکسوساز کنترل شده با بار منبع-RL
۱۴۲	عملکرد مبدل تک فاز کنترل شده به عنوان اینورتر
۱۴۴	۴-۴- یکسوساز سه فاز
۱۴۹	۵-۴- یکسوساز سه فاز کنترل شده
۱۵۱	یکسوساز دوازده پالسه
۱۵۴	عملکرد مبدل سه فاز به عنوان اینورتر
۱۵۶	۶-۴- انتقال توان DC
۱۵۹	۷-۴- کموتاسیون: تأثیر اندوکتانس منبع
۱۵۹	یکسوساز پل تک فاز
۱۶۱	یکسوساز پل سه فاز
۱۶۲	۸-۴- خلاصه
۱۶۳	مسائل

فصل پنجم: کنترل کننده های ولتاژ AC ۱۷۱

۱۷۱	۱-۵- مقدمه
۱۷۱	۲-۵- کنترل کننده ولتاژ AC تک فاز
۱۷۱	عملکرد پایه
۱۷۳	کنترل کننده تک فاز با بار مقاومتی
۱۷۶	کنترل کننده تک فاز با بار RL

۱۸۰	شبیه‌سازی کنترل‌کننده ولتاژ AC تک فاز با PSpice.....
۱۸۲	۳-۵- کنترل‌کننده‌های ولتاژ سه فاز.....
۱۸۲	اتصال ستاره بار مقاومتی.....
۱۸۷	اتصال ستاره بار RL
۱۸۹	اتصال مثلث بار مقاومتی.....
۱۹۱	۴-۵- کنترل سرعت موتور القایی.....
۱۹۲	۵-۵- کنترل استاتیکی توان راکتیو.....
۱۹۲	۶-۵- خلاصه.....
۱۹۳	مسائل.....

فصل ششم: مبدل‌های DC-DC..... ۱۹۷

۱۹۷	۱-۶- رگولاتورهای ولتاژ خطی.....
۱۹۸	۲-۶- مبدل سوئیچینگ پایه.....
۱۹۹	۳-۶- مبدل باک (کاهنده).....
۱۹۹	روابط ولتاژ و جریان.....
۲۰۴	ریپل ولتاژ خروجی.....
۲۰۷	مقاومت خازن و تأثیر آن بر ریپل خروجی.....
۲۰۸	یکسوسازی سنکرون برای مبدل باک.....
۲۰۸	۴-۶- ملاحظات طراحی.....
۲۱۲	۵-۶- مبدل بوست.....
۲۱۲	روابط ولتاژ و جریان.....
۲۱۶	ریپل ولتاژ خروجی.....
۲۱۹	مقاومت سلف.....
۲۲۱	۶-۶- مبدل باک- بوست.....
۲۲۱	روابط ولتاژ و جریان.....
۲۲۴	ریپل ولتاژ خروجی.....
۲۲۶	۷-۶- مبدل چوک.....

۲۳۰	۸-۶- مبدل SEPIC
۲۳۶	۹-۶- مبدل‌های چند لایه
۲۳۸	۱۰-۶- کلید غیر ایده‌آل و عملکرد مبدل
۲۳۸	افت ولتاژ کلید
۲۳۹	تلفات کلیدزنی
۲۴۰	۱۱-۶- عملکرد جریان- ناپیوسته
۲۴۰	مبدل باک با جریان ناپیوسته
۲۴۳	مبدل بوست با جریان ناپیوسته
۲۴۵	۱۲-۶- مبدل‌های خازن سوئیچ شده
۲۴۶	مبدل خازن سوئیچ شده افزایشنده
۲۴۷	مبدل خازن سوئیچ شده معکوس کننده
۲۴۸	مبدل خازن سوئیچ شده کاهشنده
۲۴۹	۱۳-۶- شبیه‌سازی مبدل‌های DC-DC با PSpice
۲۵۰	یک مدل سوئیچینگ PSpice
۲۵۲	مدل مدارای متوسط
۲۵۶	۱۴-۶- خلاصه
۲۵۷	مسائل

۲۶۳ فصل هفتم: منابع تغذیه DC

۲۶۳	۱-۷- مقدمه
۲۶۳	۲-۷- مدل‌های ترانس
۲۶۵	۳-۷- مبدل فلای‌بک
۲۶۵	حالت جریان پیوسته
۲۷۲	حالت جریان ناپیوسته در مبدل فلای‌بک
۲۷۴	خلاصه‌ای از عملکرد مبدل فلای‌بک
۲۷۴	۴-۷- مبدل فوروارد
۲۸۰	خلاصه‌ای از عملکرد مبدل فوروارد
۲۸۲	۵-۷- مبدل فوروارد دو کلیده

۲۸۴	۶-۷- مبدل پوش پول
۲۸۷	خلاصه‌ای از عملکرد پوش پول
۲۸۸	۷-۷- مبدل‌های DC-DC تمام پل و نیم پل
۲۹۱	۸-۷- مبدل‌های منبع جریانی
۲۹۴	۹-۷- مبدل چند خروجی
۲۹۵	۱۰-۷- انتخاب مبدل
۲۹۶	۱۱-۷- اصلاح ضریب توان
۲۹۸	۱۲-۷- شبیه‌سازی منابع تغذیه DC با PSpice
۳۰۰	۱۳-۷- کنترل منبع تغذیه
۳۰۱	پایداری حلقه کنترل
۳۰۲	آنالیز سیگنال کوچک
۳۰۲	تابع انتقال کلید
۳۰۳	تابع انتقال فیلتر
۳۰۴	تابع انتقال مدولاسیون پهنای پالس
۳۰۴	تقویت کننده خطا نوع ۲ با جبران‌ساز
۳۰۸	طراحی یک جبران‌ساز تقویت کننده خطا نوع ۲
۳۱۱	شبیه‌سازی کنترل فیدبک با PSpice
۳۱۳	جبران‌ساز تقویت کننده خطا نوع ۳
۳۱۴	طراحی یک جبران‌ساز تقویت کننده خطا نوع ۳
۳۱۹	قرار دادن دستی قطب و صفر در تقویت کننده نوع ۳
۳۱۹	۱۴-۷- مدارهای کنترل PWM
۳۱۹	۱۵-۷- فیلتر خط AC
۳۲۱	۱۶-۷- منبع تغذیه DC کامل
۳۲۲	مسائل

۳۲۷ فصل هشتم: اینورتر

۳۲۷	۱-۸- مقدمه
۳۲۷	۲-۸- مبدل تمام پل

- ۳۲۹..... ۳-۸- اینورتر موج مربعی
- ۳۳۳..... ۴-۸- آنالیز سری فوریه
- ۳۳۵..... ۵-۸- اعوجاج هارمونیک کل
- ۳۳۶..... ۶-۸- شبیه‌سازی اینورتر موج مربعی با PSpice
- ۳۳۸..... ۷-۸- کنترل دامنه و هارمونیک
- ۳۴۳..... ۸-۸- اینورتر نیم پل
- ۳۴۴..... ۹-۸- اینورترهای چند سطحی
- ۳۴۴..... مبدل‌های چند سطحی با منابع DC مستقل
- ۳۴۸..... برابر کردن متوسط توان منبع با مبادله الگو
- ۳۵۰..... اینورترهای چند سطحی Diode-Clampe
- ۳۵۱..... ۱۰-۸- خروجی PWM
- ۳۵۳..... سوئیچینگ دو قطبی
- ۳۵۳..... سوئیچینگ تک قطبی
- ۳۵۵..... ۱۱-۸- تعاریف و ملاحظات PWM
- ۳۵۷..... ۱۲-۸- هارمونیک‌های PWM
- ۳۵۷..... سوئیچینگ دو قطبی
- ۳۶۱..... سوئیچینگ تک قطبی
- ۳۶۲..... ۱۳-۸- تقویت‌کننده‌های صوتی کلاس D
- ۳۶۲..... ۱۴-۸- شبیه‌سازی اینورترهای PWM
- ۳۶۲..... PWM دو قطبی
- ۳۶۶..... PWM تک قطبی
- ۳۶۹..... ۱۵-۸- اینورترهای سه فاز
- ۳۶۹..... اینورتر شش پله‌ای
- ۳۷۲..... اینورترهای سه فاز PWM
- ۳۷۴..... اینورترهای سه فاز چند سطحی
- ۳۷۵..... ۱۶-۸- شبیه‌سازی اینورترهای سه فاز با PSpice
- ۳۷۵..... اینورتر سه فاز شش پله‌ای
- ۳۷۶..... اینورترهای سه فاز PWM
- ۳۷۶..... ۱۷-۸- کنترل سرعت موتور القایی

۳۷۸.....	۱۸-۸- خلاصه
۳۷۹.....	مسائل

فصل نهم: مبدل‌های رزونانسی ۳۸۳

۳۸۳.....	۱-۹- مقدمه
۳۸۳.....	۲-۹- یک مبدل سوئیچ رزونانسی: سوئیچینگ جریان صفر
۳۸۳.....	عملکرد پایه
۳۸۷.....	ولتاژ خروجی
۳۹۰.....	۳-۹- یک مبدل سوئیچ رزونانسی: سوئیچینگ ولتاژ صفر
۳۹۰.....	عملکرد پایه
۳۹۴.....	ولتاژ خروجی
۳۹۶.....	۴-۹- اینورتر رزونانسی سری
۳۹۸.....	تلفات سوئیچینگ
۳۹۸.....	کنترل دامنه
۴۰۱.....	۵-۹- مبدل DC-DC رزونانسی سری
۴۰۱.....	عملکرد پایه
۴۰۳.....	عملکرد برای $\omega_s < \omega_0$
۴۰۷.....	عملکرد برای $\omega_0 < \omega_s < 2\omega_0$
۴۰۸.....	عملکرد برای $2\omega_0 < \omega_s$
۴۰۹.....	تغییرات مبدل DC-DC رزونانسی سری
۴۰۹.....	۶-۹- مبدل DC-DC رزونانسی موازی
۴۱۲.....	۷-۹- مبدل DC-DC سری- موازی
۴۱۵.....	۸-۹- مقایسه مبدل‌های رزونانسی
۴۱۵.....	۹-۹- مبدل لینک DC رزونانسی
۴۱۹.....	۱۰-۹- خلاصه
۴۲۰.....	مسائل

فصل دهم: مدارهای راه‌انداز، اسنابر و گرماگیر ۴۲۵

۴۲۵	۱-۱- مقدمه
۴۲۵	۱-۲- مدارهای راه‌انداز MOSFET و IGBT
۴۲۵	راه‌اندازهای سمت ضعیف
۴۲۹	راه‌اندازهای سمت قوی
۴۳۱	۱-۳- مدارهای راه‌انداز ترانزیستورهای دوقطبی
۴۳۴	۱-۴- مدارهای راه‌انداز ترانزیستور
۴۳۵	۱-۵- مدارهای اسنابر ترانزیستور
۴۴۳	۱-۶- مدارهای اسنابر بازتابی انرژی
۴۴۴	۱-۷- مدارهای اسنابر ترانزیستور
۴۴۴	۱-۸- گرماگیر و مدیریت حرارتی
۴۴۴	دماهای حالت دائم
۴۴۷	دماهای متغیر با زمان
۴۵۱	۱-۹- خلاصه
۴۵۲	مسائل

پیوست الف: سری فوریه برخی شکل موج‌های رایج ۴۵۵

پیوست ب: متوسط‌گیری فضای حالت ۴۵۹

مراجع ۴۶۴

مقدمه



۱-۱- الکترونیک قدرت

مدارهای الکترونیک قدرت با استفاده از تجهیزات الکترونیکی انرژی الکتریکی را از صورتی به صورت دیگر تبدیل می‌کنند. این مدارها با استفاده از قطعات نیمه‌هادی به عنوان کلید عمل می‌کنند، بنابراین می‌توانند ولتاژ و یا جریان را کنترل و یا اصلاح نمایند. محدوده کاربرد الکترونیک قدرت از تجهیزات توان‌های بالا مانند خطوط انتقال توان DC تا لوازم کاربردی روزانه مانند پیچ‌گوشی‌های شارژی، منابع تغذیه کامپیوترها، شارژر موبایل و خودروهای برقی را دربرگرفته و از میلی‌وات تا مگاوات را شامل می‌شود. از جمله کاربردهای رایج الکترونیک قدرت تبدیل AC به DC، تبدیل DC به AC، تبدیل یک ولتاژ DC تنظیم نشده به یک ولتاژ DC تنظیم شده و تبدیل یک منبع AC با دامنه و فرکانس مشخص به یک فرکانس و دامنه دیگر است.

طراحی تجهیزات تبدیل توان، بسیاری از رشته‌های مهندسی برق همچون الکترونیک قدرت، تئوری مدار، تئوری کنترل، الکترونیک، الکترومغناطیس، میکروکنترلر (برای کنترل) و انتقال حرارت را فرا می‌گیرد. پیشرفت در توانایی سوئیچینگ نیمه‌هادی‌ها همراه با میل به بهبود راندمان و عملکرد تجهیزات الکتریکی، الکترونیک قدرت را به یک عرصه مهم و رو به رشد در مهندسی برق تبدیل کرده است.

۱-۲- طبقه‌بندی مبدل‌ها

هدف یک مدار الکترونیک قدرت، تطبیق ولتاژ و جریان مورد نیاز بار با توجه به منبع آن است. مدارهای الکترونیک قدرت یک نوع و یا یک سطح از شکل موج ولتاژ و یا جریان را به نوع و یا سطح دیگری تبدیل می‌کنند و از این رو آنها را مبدل^۱ می‌نامند. مبدل‌ها به عنوان یک رابط بین منبع و بار بکار گرفته می‌شوند (شکل ۱-۱).

^۱ Converter

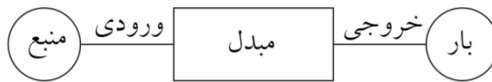

شکل ۱-۱ ارتباط بین منبع و بار توسط یک مبدل الکترونیک قدرت

با توجه به رابطه میان ورودی و خروجی، مبدل‌ها به صورت زیر طبقه‌بندی می‌شوند:

ورودی AC - خروجی DC

مبدل AC-DC یک خروجی DC از یک ورودی AC را تولید می‌کند. در این مبدل توان متوسط از منبع AC به سمت یک بار DC منتقل می‌شود. مبدل AC-DC به عنوان یک یکسوساز^۱ نیز طبقه‌بندی می‌شود. برای مثال یک مبدل AC-DC با تبدیل سیگنال AC به یک سیگنال DC مناسب، مدارهای مجتمع را قادر می‌سازد تا با یک ولتاژ AC ۶۰ هرتز کار کنند.

ورودی DC - خروجی AC

مبدل DC-AC به عنوان یک اینورتر^۲ طبقه‌بندی می‌شود که در آن توان متوسط از سمت DC به سمت AC جریان پیدا می‌کند. از جمله موارد کاربرد اینورتر، تولید یک ولتاژ ۱۲۰ ولت مؤثر ۶۰ هرتز از یک باتری ۱۲ ولت و یا رابط بودن بین منابع مختلف انرژی همچون رابط بین آرایه سلول خورشیدی و یک تجهیز الکترونیکی است.

ورودی DC - خروجی DC

مبدل DC-DC زمانی که یک بار به یک ولتاژ DC یا جریان (اغلب تنظیم شده) نیاز داشته ولی منبع، ولتاژ DC متفاوت و یا تنظیم نشده دارد مفید است، برای مثال ولتاژ ۵ ولت از یک منبع ۱۲ ولت توسط مبدل DC-DC قابل دستیابی است.

ورودی AC - خروجی AC

مبدل AC-AC برای تغییر سطح و یا فرکانس یک سیگنال AC استفاده می‌شود. یک تنظیم کننده نور^۳ معمولی و کنترل سرعت یک موتور القایی مثال‌هایی از کاربرد این نوع مبدل هستند.

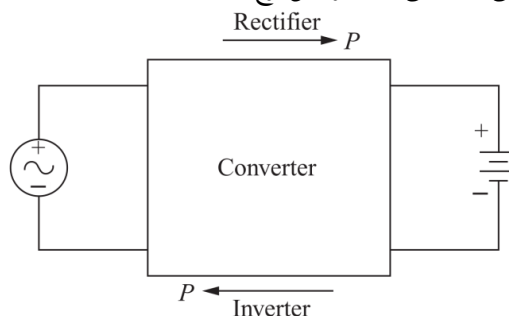

شکل ۲-۱ عملکرد اینورتری با یکسوسازی مبدل بر حسب جهت انتقال توان متوسط

^۱ Rectifier

^۲ Inverter

^۳ Light-Dimmer

برخی مدارهای مبدل‌ها بسته به مدار و پارامترهای کنترلی، در حالت‌های مختلف می‌توانند کار کنند. برای مثال برخی مدارهای یکسوساز، با اصلاح روش کنترل قطعات نیمه‌هادی می‌توانند به عنوان یک اینورتر عمل کنند. در چنین مواردی جهت و سمت انتقال توان، طبقه‌بندی مبدل را مشخص می‌کند. در شکل ۱-۲ اگر باتری از منبع AC شارژ شود مبدل در طبقه یکسوسازها قرار می‌گیرد و اگر پارامترهای مبدل تغییر کرده، به طوری که باتری به عنوان یک منبع تغذیه برای سیستم AC عمل کند، مبدل به عنوان یک اینورتر طبقه‌بندی می‌شود.

تبدیل توان می‌تواند به عنوان یک فرآیند چند مرحله‌ای که بیش از یک نوع مبدل را شامل می‌شود باشد. برای مثال همان‌طور که در شکل ۱-۳ نشان داده شده است یک تبدیل AC-DC-AC می‌تواند ابتدا با تبدیل یک منبع AC به DC و سپس تبدیل سیگنال DC به دست آمده به یک سیگنال AC که دامنه و فرکانس آن متفاوت با منبع AC اصلی است، انجام شود.



شکل ۱-۳ استفاده از دو مبدل در یک فرآیند چند مرحله‌ای

۳-۱- مفاهیم الکترونیک قدرت

برای نشان دادن برخی مفاهیم الکترونیک قدرت مسئله طراحی یک ولتاژ ۳ ولت DC از یک باتری ۹ ولت را در نظر بگیرید که هدف در آن تغذیه یک بار مقاومتی است. همان‌طور که در شکل ۱-۴ نشان داده شده، یک راه‌حل ساده استفاده از تقسیم ولتاژ است به این صورت که برای یک بار مقاومتی R_L ، قرار دادن یک مقاومت سری $2R_L$ ، ولتاژ ۳ ولت روی R_L را نتیجه می‌دهد. اولین مشکل این روش این است که توان جذب شده توسط مقاومت $2R_L$ که به صورت حرارت تلف می‌شود، دو برابر توان بار است و راندمان مدار را به ۳۳.۳ درصد می‌رساند. مشکل دیگر این است که اگر مقدار مقاومت بار تغییر کند ولتاژ خروجی نیز تغییر خواهد کرد مگر اینکه مقاومت $2R_L$ نیز به تناسب تغییر کند. یک راه‌حل برای حل این مشکل استفاده از ترانزیستور بجای مقاومت $2R_L$ است. ترانزیستور طوری کنترل خواهد شد که ولتاژ روی آن در ۶ ولت باقی بماند و بنابراین خروجی در ۳ ولت تنظیم می‌شود، ولی در عین حال، همچنان مشکل راندمان پایین در این روش باقی خواهد ماند.

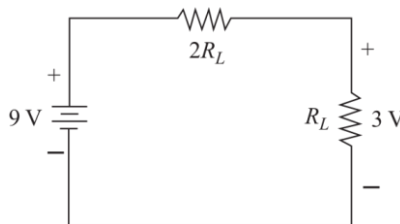

شکل ۱-۴ ایجاد ولتاژ ۳ ولت از یک باتری ۹ ولت توسط تقسیم ولتاژ

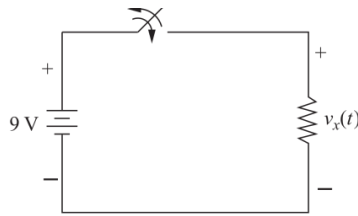

(الف)

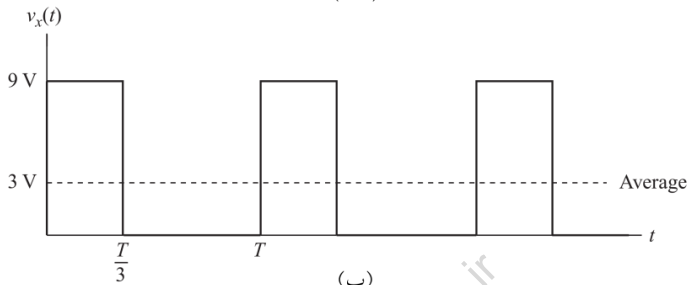

شکل ۱-۵ (الف) یک مدار سوئیچینگ (ب) شکل موج ولتاژ پالسی

برای رسیدن به راه‌حل‌های طراحی مطلوب، مدار شکل ۱-۵-الف را در نظر بگیرید. در این مدار یک کلید به طور متناوب باز و بسته می‌شود. زمانی که کلید بسته است مدار اتصال کوتاه شده و زمانی که کلید باز است مدار باز است، بنابراین ولتاژ دو سر R_L زمانی که کلید بسته است برابر ۹ ولت و زمانی که کلید باز است برابر صفر می‌گردد و در نتیجه شکل موج ولتاژ دو سر R_L شبیه شکل ۱-۵-ب خواهد شد. مشخص است که این یک ولتاژ DC ثابت نیست ولی اگر کلید یک سوم دوره تناوب بسته شود مقدار متوسط v_x (که با V_x نشان داده شده) برابر یک سوم ولتاژ منبع خواهد بود که این مقدار متوسط از رابطه زیر حساب می‌شود:

$$\text{avg}(v_x) = V_x = \frac{1}{T} \int_0^T v_x(t) dt = \frac{1}{T} \int_0^{T/3} 9 dt + \frac{1}{T} \int_{T/3}^T 0 dt = 3V \quad (1-1)$$

با توجه به راندمان مدار، توان لحظه‌ای (به فصل ۲ مراجعه کنید) که کلید جذب می‌کند برابر با حاصل ضرب ولتاژ در جریان است. بنابراین زمانی که کلید باز است به دلیل صفر بودن جریان، توان جذب شده صفر می‌شود و نیز زمانی که کلید بسته است به خاطر صفر بودن ولتاژ روی آن باز هم توان جذب شده صفر می‌گردد. بنابراین توان جذب شده توسط کلید برای هر دو حالت باز و بسته بودن کلید صفر شده و از همین رو تمام توان منبع به R_L رسیده و راندمان مدار ۱۰۰ درصد می‌شود.

اما این مدار هنوز هدف طراحی که ایجاد یک ولتاژ ۳ ولت بود را انجام نداده است. با این حال شکل موج ولتاژ v_x را می‌توان به صورت یک سری فوریه که دارای یک قسمت DC (مقدار متوسط) به اضافه قسمت‌های سینوسی با فرکانس‌هایی چند برابر فرکانس پالس است، نشان داد. برای تولید ولتاژ ۳ ولت DC، سیگنال v_x به یک فیلتر پایین

گذر^۱ اعمال می‌شود. یک فیلتر پایین گذر ایده‌آل اجازه عبور مؤلفه DC ولتاژ به خروجی را می‌دهد و قسمت‌های AC را نیز حذف می‌کند و بنابراین مقدار خروجی DC مطلوب ایجاد می‌گردد.

اگر فیلتر بدون تلفات باشد راندمان مبدل ۱۰۰ درصد خواهد شد ولی در عمل فیلتر دارای تلفات است و مقداری از توان را جذب خواهد کرد. به علاوه وسایل الکترونیکی که برای کلید استفاده می‌شود ایده‌آل نبوده و دارای تلفات هستند. با این حال راندمان مبدل هنوز به اندازه کافی زیاد (بیشتر از ۹۰ درصد) خواهد بود. مقادیر مورد احتیاج برای اجزای فیلتر با افزایش فرکانس سوئیچینگ می‌تواند کوچک‌تر شود، بنابراین فرکانس سوئیچینگ بالا مطلوب است. فصل ۶ و ۷ فرآیند تبدیل DC-DC را با جزئیات شرح می‌دهد. کلمه "کلید" در این مثال یک وسیله الکترونیکی مانند یک ماسفت^۲ و یا بیش از یک وسیله الکترونیکی است.

فرآیند تبدیل توان معمولاً سیستم کنترل را نیز شامل می‌شود. کمیت‌های خروجی مبدل مانند ولتاژ و جریان اندازه‌گیری شده و پارامترهای عملیاتی طوری تنظیم می‌شوند که خروجی مطلوب حاصل شود. برای مثال اگر باتری ۹ ولت در مثال شکل ۱-۶ به ۶ ولت کاهش یابد، کلید باید ۵۰ درصد زمان خاموش شود تا مقدار متوسط خروجی برای v_x در ۳ ولت باقی بماند. اگر ولتاژ خروجی ۳ ولت نباشد، سیستم فیدبک کنترلی آن را تشخیص داده و بر این اساس همان‌طور که در شکل ۱-۷ نشان داده شده باز و بسته شدن کلید را تنظیم می‌کند.

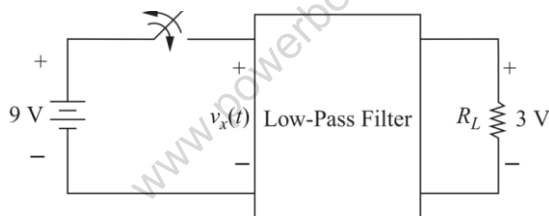

شکل ۱-۶ عبور متوسط ولتاژ v_x به بار از طریق فیلتر پایین گذر

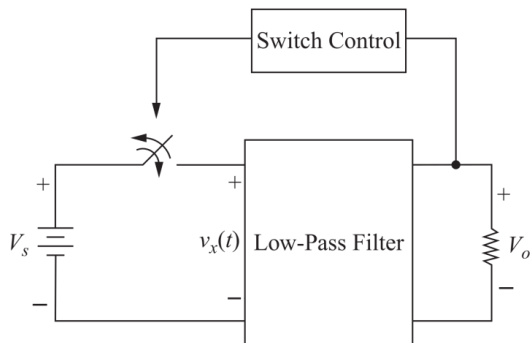

شکل ۱-۷ تنظیم ولتاژ خروجی در مقدار مطلوب از طریق فیدبک و کنترل کلید

^۱ Low-Pass Filter

^۲ MOSFET

۱-۴- کلیدهای الکترونیکی

یک کلید الکترونیکی با داشتن دو حالت روشن و خاموش، به طور ایده‌آل با اتصال کوتاه و یا مدار باز است. به‌خاطر تلفات نسبی کوچک در این قطعات، از آنها در کاربردهای سوئیچینگ استفاده می‌شود. اگر کلید ایده‌آل باشد، توان جذب شده توسط کلید به دلیل صفر بودن ولتاژ و یا جریان کلید، صفر می‌شود. قطعات واقعی در حالی که روشن هستند و نیز زمان انتقال بین حالت‌های روشن و خاموش، مقداری توان جذب می‌کنند ولی با این حال راندمان مدار هنوز به اندازه کافی زیاد است. برخی قطعات الکترونیکی مانند ترانزیستورها می‌توانند در ناحیه فعال که هیچ یک از ولتاژ و جریان صفر نیستند عمل کنند، اما استفاده از این قطعات به عنوان "کلید" در حین فرآیند توان مطلوب است.

تأکید این کتاب بجای کارایی قطعات بر روی عملکرد مدار پایه است. قطعات سوئیچینگ مشخصی که در مدارهای الکترونیک قدرت استفاده می‌شوند به تکنولوژی موجود بستگی دارند. رفتار مدارهای الکترونیک قدرت اغلب تحت تأثیر قطعات واقعی مورد استفاده برای سوئیچینگ قرار نمی‌گیرد بخصوص زمانی که افت ولتاژ روی یک کلید در حال هدایت در مقایسه با ولتاژهای دیگر مدار کوچک باشد. بنابراین قطعات نیمه‌هادی معمولاً به صورت یک کلید ایده‌آل مدل می‌شوند و در نتیجه رفتار مدار می‌تواند مورد تأکید قرار گیرد. زمان عبور از حالت‌ها معمولاً آنی فرض می‌شود اما تأثیر سوئیچینگ غیرایده‌آل بعداً توضیح داده خواهد شد. یک توضیح مختصر در مورد کلیدهای نیمه‌هادی در این بخش داده می‌شود و اطلاعات اضافی مرتبط با مدارهای راه‌انداز^۱ و اسنابر^۲ در فصل ۱۰ خواهد آمد. تکنولوژی کلیدهای الکترونیکی به طور پیوسته در حال تغییر است و رفتار دقیق قطعات پیشرفته را می‌توان در دیگر نگاه‌ها پیدا کرد.

دیود

دیود ساده‌ترین کلید الکترونیکی است که غیرقابل کنترل می‌باشد، بدین معنی که حالت روشن و خاموش بودن آن توسط ولتاژها و جریان‌های مدار تعیین می‌شود. دیود زمانی که جریان i_D (شکل ۱-۸-الف) مثبت است به صورت مستقیم بایاس (روشن) شده و زمانی که v_D منفی است به صورت معکوس بایاس (خاموش) می‌گردد. در حالت ایده‌آل زمانی که دیود به صورت مستقیم بایاس شده است اتصال کوتاه و زمانی که به صورت معکوس بایاس شده مدار باز می‌باشد. مشخصه جریان-ولتاژ دیود واقعی و ایده‌آل در شکل ۱-۸-ب و ۱-۸-پ نشان داده شده است. در این کتاب مشخصه ایده‌آل برای اغلب تحلیل‌ها استفاده می‌شود. مشخصه دینامیکی مهم یک دیود غیرایده‌آل، جریان بازیابی معکوس^۳ است. زمانی که یک دیود خاموش می‌شود، جریان آن کاهش یافته و برای یک لحظه قبل از اینکه صفر شود همان‌طور که در شکل ۱-۸-ت نشان داده شده منفی می‌شود. زمان t_{rr} زمان بازیابی معکوس^۴

^۱ Drive Circuits^۲ Snubber Circuits^۳ Reverse Recovery Current^۴ Reverse Recovery Time

است که به طور معمول کمتر از $1 \mu s$ است. این پدیده در کاربردهای فرکانس بالا اهمیت پیدا می‌کند. دیودهای بازبازی سریع^۱ طوری طراحی شده‌اند که مقدار t_{rr} آنها از دیودهای استفاده شده در کاربردهای فرکانس خط کمتر باشد. دیودهای سیلیکون کاربید (SiC) زمان بازبازی معکوس خیلی کوچکی دارند و در نتیجه باعث افزایش راندمان مدار، خصوصاً در کاربردهای توان بالا می‌شوند.

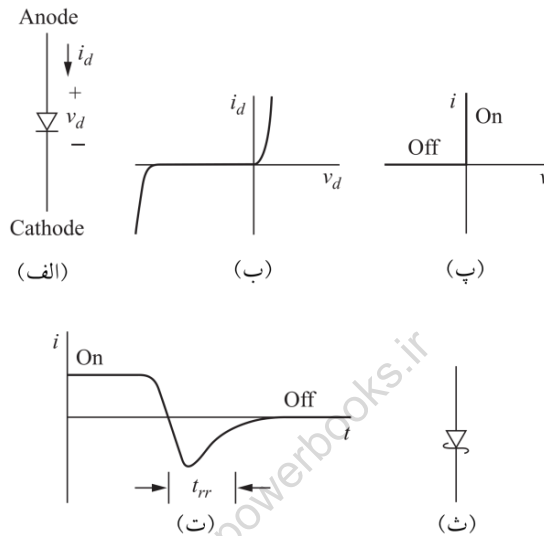

شکل ۱-۸ (الف) دیود یکسوساز (ب) مشخصه $i - v$ (پ) مشخصه $i - v$ ایده آل (ت) زمان بازبازی معکوس (ث) دیود شاتکی

دیودهای شاتکی^۲ (شکل ۱-۸-ث) بجای پیوند P-N دارای یک سد فلز-سیلیکون هستند. دیودهای شاتکی به طور معمول دارای افت ولتاژ مستقیم 0.3 ولت هستند. این دیودها در کاربردهای ولتاژ پایین که افت ولتاژ روی دیود نسبت به ولتاژهای دیگر مدار قابل توجه است استفاده می‌شود. ولتاژ معکوس دیودهای شاتکی به حدود ۱۰۰ ولت محدود می‌شود. سد فلز-سیلیکون در یک دیود شاتکی طوری نیست که زمان بازبازی گذرا و روشن و خاموش شدن آن را سریع‌تر از دیودهای پیوند P-N کند.

تریستور

تریستورها کلیدهای الکترونیکی هستند که در برخی مدارهای الکترونیک قدرت که به کنترل روشن شدن کلید نیاز است، استفاده می‌شوند. کلمه تریستور اغلب به یک خانواده از قطعات که دارای سه ترمینال هستند اطلاق می‌شود که از جمله آنها یکسوساز کنترل شده سیلیکونی^۳ (SCR)، تریاک^۱، تریستور خاموش شونده با گیت^۲ (GTO)،

^۱ Fast-Recovery

^۲ Schottky Diodes

^۳ Silicon-Controlled Rectifier

تریستور کنترل شده با MOS^۲ (MCT) و ... می باشند. کلمه تریستور و SCR گاهی اوقات به صورت مترادف استفاده می شوند. SCR که در این کتاب استفاده می شود نشان دهنده قطعات روشن شونده کنترلی در خانواده تریستورها است. تریستورها قابلیت جریان و ولتاژهای بالا برای کاربردهای توان بالا را دارا هستند اما فرکانس سوئیچینگ آن ها به زیادی فرکانس سوئیچینگ قطعات دیگر همچون ماسفت ها نمی باشد.

سه ترمینال یک SCR عبارتند از آند، کاتد و گیت (شکل ۹-۱ الف). برای اینکه هدایت در یک SCR آغاز شود، باید زمانی که ولتاژ آند نسبت به کاتد مثبت است جریان گیت اعمال شود و پس از آغاز شدن هدایت، برای حفظ جریان آند دیگر نیازی به جریان گیت نیست. SCR تا زمانی که جریان آند مثبت و بالاتر از یک مقدار حداقل به نام سطح نگهدارنده^۴ باقی بماند هدایت را ادامه خواهد داد. شکل های ۹-۱ الف و ۹-۱ ب علامت مداری SCR و مشخصه ایده آل جریان-ولتاژ آن را نشان می دهند.

تریستور خاموش شونده با گیت (GTO) شکل ۹-۱ پ مانند SCR، اگر ولتاژ آند نسبت به کاتد مثبت باشد با تزریق یک جریان کوتاه مدت به گیت روشن می گردد. ولی برخلاف SCR، GTO می تواند با تزریق جریان منفی به گیت خاموش شود، بنابراین GTO برای کاربردها که هم روشن شدن و هم خاموش شدن کلید در آن نیاز است مناسب می باشد. جریان منفی خاموش کننده گیت باید کوتاه (حدود چند میکروثانیه) باشد ولی دامنه آن باید نسبت به جریان روشن کننده خیلی بزرگ باشد. به طور معمول جریان خاموش کننده گیت یک سوم جریان حالت روشن آند است. مشخصه ایده آل جریان-ولتاژ GTO شبیه شکل ۹-۱ ب برای SCR است.

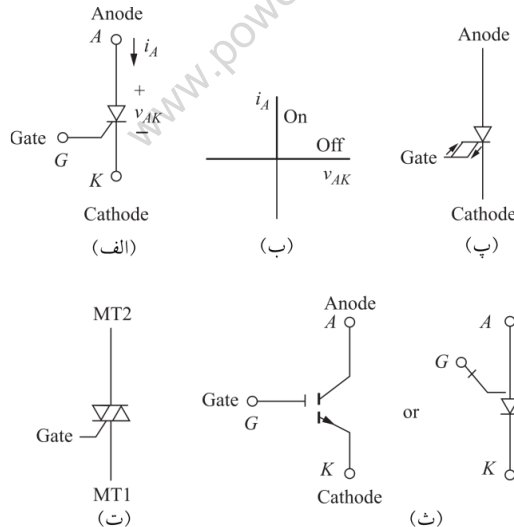

شکل ۹-۱ قطعات تریستوری الف) یکسوساز کنترل شده سیلیکونی (SCR) ب) مشخصه $i - v$ ایده آل SCR پ) تریستور خاموش شونده با گیت (GTO) ت) تریاک ث) تریستور کنترل شده با MOS (MCT)

^۱ Triac

^۲ Gate Turn-Off Thyristor

^۳ MOS-Controlled Thyristor

^۴ Holding Level

تریاک (شکل ۱-۹-۱) تریستوری است که توانایی عبور جریان از دو طرف را دارد. از نظر عملکرد، تریاک معادل دو SCR موازی است که به صورت عکس به هم متصل هستند. مدارهای تنظیم نور لامپ‌های رشته‌ای از یک تریاک برای تغییر دادن هر دو نیم سیکل مثبت و منفی شکل موج ورودی سینوسی استفاده می‌کنند. تریستور کنترل‌شده با MOS (MCT) که در شکل ۱-۹-۱ نشان داده شده، قطعه‌ای است که از نظر عملکرد معادل GTO است ولی به جریان زیاد خاموش کننده گیت نیازی ندارد. MCT دارای یک SCR و دو MOSFET است که در یک قطعه مجتمع شده‌اند. یکی از ماسفت‌ها، SCR را روشن و دیگری آن را خاموش می‌کند. MCT برخلاف ایجاد جریان گیت در GTO، با ایجاد ولتاژ مناسب روی گیت نسبت به کاتد روشن و خاموش می‌شود. تریستورها در طول تاریخ به خاطر سطح ولتاژ و جریان بالایشان از انتخاب‌های موجود کلیدهای الکترونیک قدرت بوده‌اند و هنوز هم در کاربردهای توان بالا استفاده می‌شوند، اما سطح توان ترانزیستورهای قدرت به طور قابل توجهی افزایش یافته به طوری که ترانزیستورها در اکثر کاربردها مناسب‌تر هستند.

ترانزیستور

ترانزیستورها به عنوان کلید در مدارهای الکترونیک قدرت کاربرد دارند. مدار راه‌انداز ترانزیستور به گونه‌ای طراحی می‌شود که ترانزیستور در حالت کاملاً روشن و یا در حالت کاملاً خاموش باشد. این عملکرد نسبت به کاربردهای دیگر ترانزیستور، مانند عملکرد آن در مدار تقویت کننده خطی که در ناحیه‌ای همزمان هم جریان و هم ولتاژ بالایی دارد، متفاوت است.

برخلاف دیود، روشن و خاموش شدن یک ترانزیستور قابل کنترل است. انواع ترانزیستورهایی که در مدارهای الکترونیک قدرت استفاده می‌شود عبارت است از ماسفت‌ها، ترانزیستورهای پیوند دوقطبی (BJTs) و قطعات ترکیبی مانند ترانزیستور دوقطبی با گیت عایق شده (IGBTs). شکل‌های ۱-۱۰-۱ تا ۱-۱۲-۱ علامت‌های مداری و مشخصه‌های جریان-ولتاژ را نشان می‌دهد.

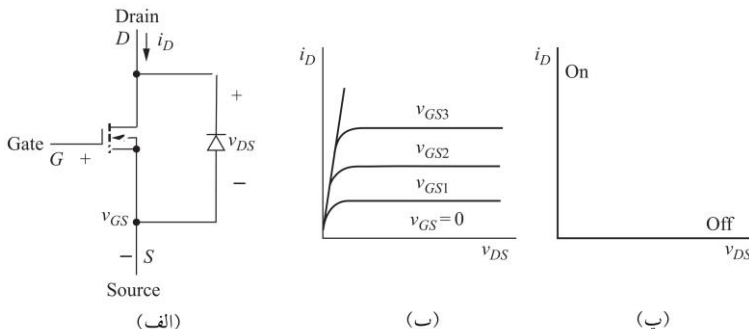

شکل ۱-۱۰-۱ الف) ماسفت با دیود بدنه ب) مشخصه ماسفت پ) مشخصه ایده‌آل ماسفت

ماسفت (شکل ۱-۱۰-۱ الف) یک قطعه کنترل‌شده با ولتاژ است که در شکل ۱-۱۰-۱ ب) مشخصه‌های آن نشان داده شده‌است. همان‌طور که ملاحظه می‌شود در ساختار ماسفت یک دیود بدنه وجود دارد که گاهی اوقات می‌تواند به

عنوان یک مزیت در مدارهای الکترونیک قدرت بکار گرفته شود. ماسفت‌های قدرت از نوع افزایشی^۱ هستند و نه از نوع تهی^۲. یک ولتاژ گیت-سورس که به اندازه کافی بزرگ باشد می‌تواند آن را روشن نموده و در نتیجه ولتاژ کوچک درین-سورس را ایجاد نماید. در حالت روشن، تغییرات v_{DS} به صورت نسبت خطی باعث تغییرات i_D می‌شود و بنابراین ماسفت می‌تواند با یک مقاومت حالت روشن به نام $R_{DS(on)}$ مدل شود. ماسفت‌ها مقاومت‌های حالت روشنی در حدود چند میلی اهم دارند. به عنوان یک تقریب ابتدایی ماسفت می‌تواند به صورت یک کلید ایده‌آل با مشخصه نشان داده شده در شکل ۱-۱۰-پ مدل شود. مقادیر نامی ماسفت‌ها تا ۱۵۰۰ ولت و بیش از ۶۰۰ آمپر (البته نه به طور همزمان) موجود است. سرعت سوئیچینگ ماسفت بیشتر از BJT است بنابراین در مبدل‌هایی که در رنج مگاهرتز کار می‌کنند از ماسفت استفاده می‌شود.

مشخصات یک BJT معمولی در شکل ۱-۱۱-ب نشان داده شده است. حالت روشن برای ترانزیستور با فراهم کردن جریان بیس کافی برای بردن BJT به اشباع به دست می‌آید. ولتاژ اشباع کلکتور-امیتر به طور معمول حدود ۱ تا ۲ ولت برای BJT قدرت است. جریان بیس صفر باعث خاموش شدن ترانزیستور می‌شود. مشخصه ایده‌آل جریان-ولتاژ برای BJT در شکل ۱-۱۱-پ نشان داده شده است. BJT یک قطعه کنترل‌شده با جریان است و BJT‌های قدرت مقادیر h_{FE} کوچکی در حدود کمتر از ۲۰ دارند. برای مثال اگر یک BJT قدرت با $h_{FE} = 20$ جریان کلکتور ۶۰ آمپر از خود عبور دهد، برای بردن ترانزیستور به اشباع جریان بیس به بیش از ۳ آمپر نیاز خواهد داشت. مدار راه‌انداز برای فراهم کردن جریان بیس بالا باید توان بالایی در خودش داشته باشد. همان‌طور که در شکل ۱-۱۱-ت نشان داده شده، ساختار دارلینگتون^۳ دارای دو BJT متصل به هم می‌باشد.

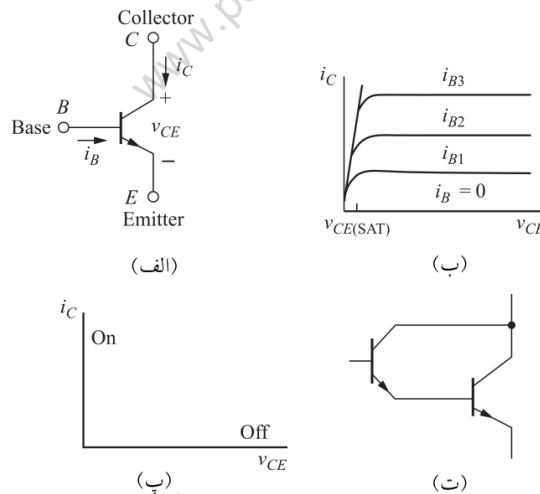

شکل ۱-۱۱ الف) مدل مداری BJT ب) مشخصه BJT پ) مشخصه ایده‌آل BJT ت) ساختار دارلینگتون

^۱ Enhancement Type

^۲ Depletion Type

^۳ Darlington configuration

بهره جریان مؤثر حاصل از ترکیب، تقریباً برابر حاصل ضرب تک تک بهره‌ها در یکدیگر است که می‌تواند جریان خواسته شده از مدار راه‌انداز را کاهش دهد. ساختار دارلینگتون می‌تواند از دو ترانزیستور مجزا تشکیل شود و یا به صورت یک مدار مجتمع استفاده گردد. BJT‌های قدرت به‌ندرت در کاربردهای جدید استفاده می‌شوند چرا که ماسفت‌ها و IGBT‌ها از آن پیشی گرفته‌اند. IGBT (شکل ۱-۱۲) از ترکیب یک ماسفت و یک BJT تشکیل می‌شود. مدار راه‌انداز IGBT شبیه ماسفت می‌باشد درحالی‌که مشخصه روشن بودن آن شبیه BJT است. IGBT‌ها در بسیاری از کاربردها جایگزین BJT‌ها شده‌اند.

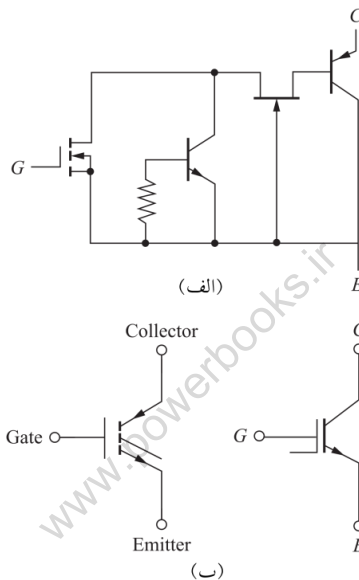

شکل ۱-۱۲ (الف) مدار معادل IGBT (ب) علامت مدار IGBT

۱-۵- انتخاب کلید

انتخاب یک کلید قدرت برای یک کاربرد خاص فقط به سطح ولتاژ و جریان بستگی نداشته و به مشخصه سوئیچینگ قطعه نیز وابسته است. ترانزیستورها و GTO‌ها می‌توانند روشن و خاموش شدن را کنترل کنند و SCR‌ها فقط روشن شدن را و دیودها هیچ‌یک را نمی‌توانند کنترل کنند.

سرعت سوئیچینگ و تلفات توان مرتبط با آن در مدارهای الکترونیک قدرت بسیار مهم هستند. BJT یک قطعه حامل اقلیت^۱ است درحالی‌که ماسفت به عنوان یک قطعه حامل اکثریت^۲ تأخیر ذخیره حامل‌های اقلیت ندارد، بنابراین ماسفت‌ها مزیتی در سرعت سوئیچینگ دارند. زمان سوئیچینگ BJT بیشتر از ماسفت است و بنابراین ماسفت به طور کلی تلفات سوئیچینگ کمتری دارد که در نتیجه بر BJT ترجیح داده می‌شود.

^۱ Minority carrier

^۲ Majority carrier

در زمان انتخاب یک قطعه مناسب برای سوئیچینگ، اولین ملاحظه نقطه کار مورد نیاز و مشخصات خاموش و روشن شدن است. مثال ۱-۱ فرآیند انتخاب قطعه را شرح می‌دهد.

مثال ۱-۱ انتخاب کلید

مدار شکل ۱-۱۳-الف دارای دو کلید است. کلید S_1 روشن و منبع ولتاژ ($V_s = 24 V$) را به منبع جریان ($I_0 = 2 A$) متصل می‌کند و سپس کلید S_1 باز شده تا منبع V_s از منبع جریان جدا شود. بنابراین همان‌طور که در شکل ۱-۱۳-ب نشان داده شده، نیاز است که کلید S_2 بسته شود تا مسیری برای جریان I_0 به وجود آید. پس از آن باید کلید S_1 دوباره بسته و کلید S_2 باید باز شود تا مدار به وضعیت اولیه خود باز گردد. این سیکل با فرکانس 200 kHz تکرار می‌شود. نوع قطعه مورد احتیاج برای هر کلید و حداکثر ولتاژ و جریان مورد نیاز برای هر یک را مشخص کنید.

حل

نوع قطعه بر اساس نیازهای روشن و خاموش شدن، ولتاژ و جریان کلید برای حالت‌های روشن و خاموش بودن و سرعت سوئیچینگ خواسته شده انتخاب می‌شود.

نقطه کار حالت دائم S_1 زمانی که S_1 بسته است در $(0, I_0) = (v_1, i_1)$ و زمانی که S_1 باز است در $(V_s, 0)$ قرار دارد (شکل ۱-۱۳-پ). نقطه کار بر روی محورهای مثبت i و v است و زمانی که $i_1 = I_0 > 0$ باید کلید S_1 خاموش و زمانی که $v_1 = V_s > 0$ باید روشن شود، بنابراین قطعه استفاده شده برای S_1 باید کنترل هم روشن و هم خاموش شدن را داشته باشد. مشخصه ماسفت (شکل ۱-۱۰-ت) یا مشخصه BJT (شکل ۱-۱۱-پ) این نیاز را برآورده می‌سازد. با توجه به سرعت سوئیچینگ مورد نیاز، سادگی مدار راه‌انداز و ولتاژ و جریان مورد نیاز نسبتاً کم (۲۴ ولت و ۲ آمپر)، یک ماسفت انتخاب خوبی خواهد بود.

نقطه کار حالت دائم S_2 در شکل ۱-۱۳-الف برابر $(-V_s, 0) = (v_2, i_2)$ و در شکل ۱-۱۳-ب برابر $(0, I_0)$ است. نقاط کار بر روی محور مثبت جریان و محور منفی ولتاژ قرار دارند. بنابراین برای روشن شدن S_2 یک جریان مثبت و برای خاموش شدن آن یک ولتاژ منفی باید اعمال شود. از آنجایی که نقاط کار مطابق دیود (شکل ۱-۸-پ) هستند و هیچ کنترلی برای این قطعه نیاز نیست، برای S_2 ، یک دیود انتخاب مناسبی است. شکل ۱-۱۳-ث پیاده‌سازی مدار سوئیچینگ را نشان می‌دهد.

اگر چه یک دیود یک قطعه مناسب و کافی برای کلید S_2 به نظر می‌رسد، همان‌طور که در شکل ۱-۱۳-ج نشان داده شده، یک ماسفت نیز می‌تواند در این مکان قرار گیرد. زمانی که S_2 روشن و S_1 خاموش است جریان از سمت بالای درین S_2 خارج می‌شود. مزیت استفاده از ماسفت این است که افت ولتاژ روی آن در زمان هدایت، در مقایسه با دیود خیلی کمتر است که این امر سبب کمتر شدن تلفات توان و افزایش راندمان مدار می‌شود. البته عیب آن نیز پیچیده‌تر شدن مدار کنترلی برای روشن کردن S_2 در زمان خاموش بودن S_1 است. با این حال چندین مدار کنترلی برای انجام این کار وجود دارد که روش کنترلی استفاده شده در اینجا به عنوان یکسوسازی سنکرون و یا سوئیچینگ سنکرون شناخته می‌شود.

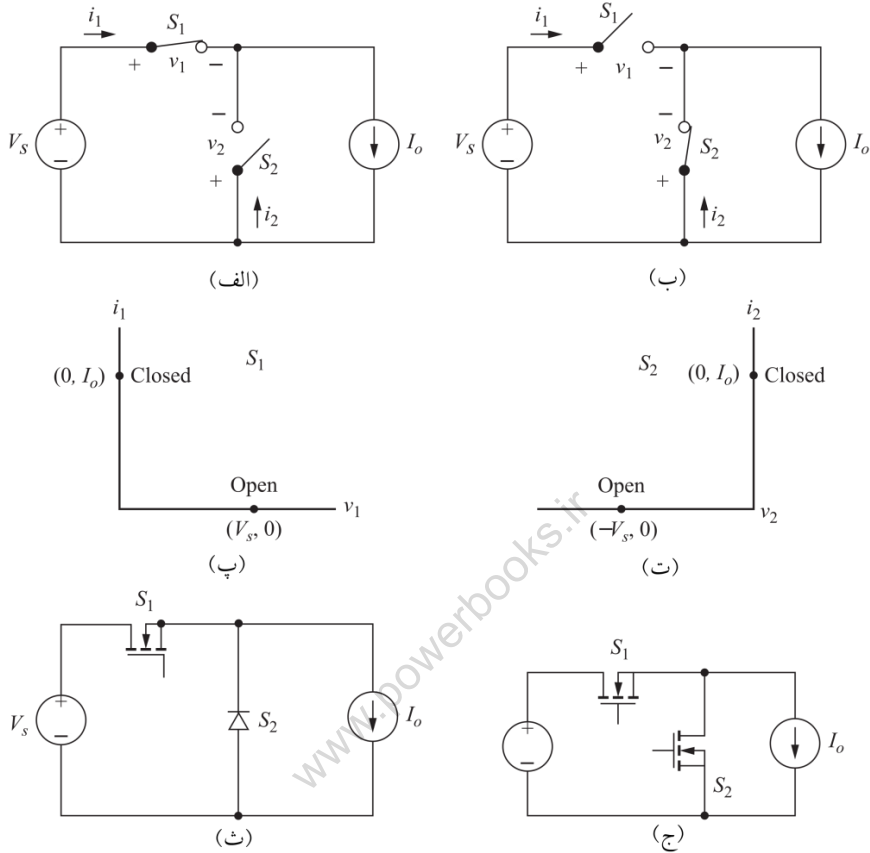

شکل ۱-۱۳ مدار مثال ۱-۱ الف) کلید S_1 بسته و کلید S_2 باز ب) کلید S_1 باز و کلید S_2 بسته پ) نقطه کار S_1 ت) نقطه کار S_2 پیاده‌سازی کلیدها توسط یک ماسفت و دیود ج) پیاده‌سازی کلیدها توسط دو ماسفت

در کاربردهای الکترونیک قدرت، منبع جریان می‌تواند معرف یک سلف که جریان آن تقریباً ثابت است باشد.

۱-۶- نرم افزار Spice, PSpice, Capture

شبیه‌سازی کامپیوتری یک وسیله تحلیل و طراحی ارزشمند است که در سرتاسر این کتاب بر آن تأکید شده است. Spice یک برنامه شبیه‌سازی است که در دانشکده مهندسی برق و کامپیوتر دانشگاه کالیفرنیا برکلی توسعه داده شده است. PSpice نسخه تجاری Spice است که برای کامپیوترهای شخصی توسعه داده شده است. Capture نیز یک رابط گرافیکی است که شبیه‌سازی را با استفاده نمایش گرافیکی مدار ممکن می‌سازد. شرکت Cadence نیز

Power Electronics

Daniel W. Hart

کتاب پیش رو علاوه بر پوشش تمامی
سر فصل ها شامل موضوعات جدید و کاربردی بوده و
اخیراً به عنوان یک مرجع برای درس الکترونیک قدرت در دوره
کارشناسی و درس منابع تغذیه سوئیچینگ در دوره کارشناسی ارشد مورد توجه
قرار گرفته است. از مزایای این کتاب وجود بیش از ۱۰۰ مثال حل شده در پایان هر
مبحث است که می تواند به دانشجویان گرامی جهت تمرین و فهم بهتر مطالب و نحوه
استفاده از فرمول های ارائه شده در هر بخش کمک کند. همچنین در انتهای هر فصل مسائل
مختلفی برای تمرین بیشتر وجود دارد. از مزایای دیگر این کتاب استفاده از نرم افزار PSpice
برای شبیه سازی مدارهای الکترونیک قدرت است تا دانشجویان گرامی بتوانند علاوه بر
حل دستی مسائل، با نحوه استفاده از نرم افزارهای کامپیوتری نیز آشنا شوند. در انتهای
هر فصل نحوه استفاده از نرم افزار PSpice برای شبیه سازی مدارها و مدل های
مطرح شده در آن فصل ارائه شده است. تمام فایل های شبیه سازی در CD
همراه کتاب موجود می باشد که دانشجویان علاقه مند می توانند
از آنها جهت تمرین شبیه سازی استفاده نمایند.

فروشگاه

این کتاب صرفاً به صورت اینترنتی به فروش می رسد. جهت

خرید به وب سایت زیر مراجعه نمایید:

www.powerbooks.ir

ISBN:978-600-04-4024-4



9

786000

440244